

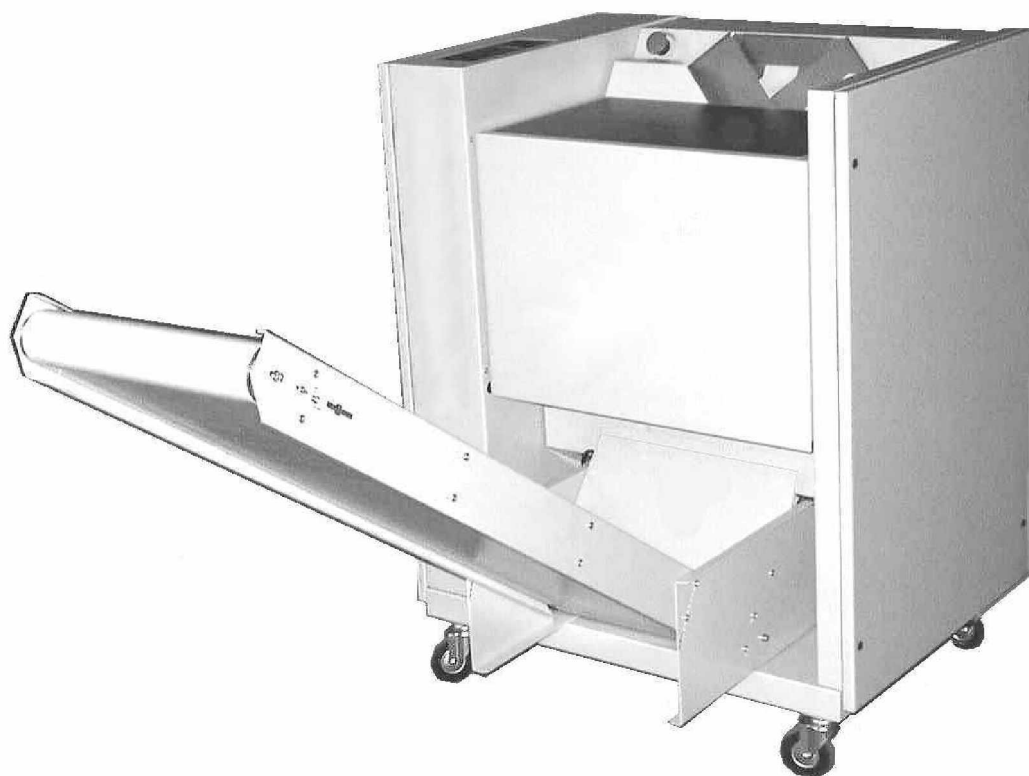

# **MAILBAG Digit**

**Руководство по эксплуатации**



*Перед началом эксплуатации оборудования, внимательно прочтите инструкцию.*



DOC. N. FM111019  
REV. 0  
ED. 01.2001

# УПАКОВОЧНОЕ ОБОРУДОВАНИЕ



ПРОИЗВОДСТВО И ПОСТАВКА  
СЕРВИСНЫЙ РЕМОНТ  
ЗАПАСНЫЕ ЧАСТИ  
РАСХОДНЫЕ МАТЕРИАЛЫ

Диагностика, ремонт, сервисное обслуживание.

Запасные части и расходный материал: резина, тефлоновая лента, термонож (лезвие), гель для смазки.

Плѐнка термоусадочная полиолефиновая.

Система «Trade-In» – замена Вашего оборудования на новое и более производительное.



*На фото: запайщик Magnetic FL900 + туннель Magnetic T100*

ООО «АРДсистемы»

(495) 231-21-00

(812) 363-20-22

info@ardsystems.ru

[www.filmtrade.ru](http://www.filmtrade.ru)

[www.ardsystems.ru](http://www.ardsystems.ru)

## Содержание.

<b>1 Общие сведения об оборудовании</b>	
1.1 Введение.....	3
1.2 Цель руководства по эксплуатации.....	4
1.3 Символы используемые в руководстве.....	5
1.4 Обслуживающий персонал .....	5
<b>2 Технические характеристики</b>	
2.1 Описание оборудования.....	6
2.2 Описание оборудования .....	7
2.3 Технические данные оборудования.....	8
<b>3 Условия эксплуатации</b>	
3.1 Вибр, шум и освещение.....	9
3.2 Место установки оборудования.....	9
<b>4 Техника безопасности</b>	
4.1 Общие указания.....	10
4.2 Техника безопасности при установке.....	10
4.3 Техника безопасности при техническом обслуживании.....	10
4.4 Предостережения.....	11
<b>5 Транспортировка и хранение</b>	
5.1 Транспортировка.....	12
5.2 Хранение.....	12
<b>6 Установка оборудования</b>	
6.1 Установка.....	13
6.2 Настройка.....	14
<b>7 Эксплуатация оборудования</b>	
7.1 Принцип упаковки.....	15
7.2 Регулировка.....	16
7.3 Значение функций.....	17
7.4 Возможные неисправности.....	18
7.5 Установка пленки.....	19-20
<b>8 Техническое обслуживание</b>	
8.1 Предостережения.....	21
8.2 Техническое обслуживание.....	22
8.3 Электросхема.....	23
<b>9 Сертификат соответствия.....</b>	<b>24</b>

### **1.1. ВВЕДЕНИЕ**

Вы приобрели оборудование «**MAIL BAG**» с превосходными техническими и рабочими характеристиками.

Мы благодарны за то, что Вы отдали предпочтение именно этому оборудованию. Система MINIPACK - уникальное, широко известное упаковочное оборудование. Во всем мире товары упаковываются с применением более 50 000 машин этой системы. Оборудование MINIPACK практично и недорого. Оно запатентовано как в Италии, так и за ее пределами. Наилучшим доказательством эффективной и длительной работы системы MINIPACK являются технологические решения, воплощенные в оборудовании, детали и материалы, используемые при его производстве, а также проведенные испытания.

#### **Предназначение:**

Упаковка различных видов полиграфической продукции: газет, журналов, рекламных буклетов и т.д.

Все права на издание данного руководства по эксплуатации принадлежат производителю. Частичное или полное переиздание данного руководства запрещено законом.

Все описания и рисунки, приведенные в руководстве, являются неокончательным вариантом, так как производитель оборудования имеет право вносить любые изменения, когда он считает необходимым.

Настоящее руководство не может быть передано на рассмотрение третьей стороне без письменного разрешения компании-производителя.

Оборудование должно использоваться строго по назначению. Любое другое использование, считается незаконным и небезопасным для жизни.

Во избежании травмоопасных ситуаций и поломки оборудования, до начала эксплуатации необходимо внимательно ознакомиться с инструкцией. Запрещается эксплуатировать оборудование без четкого понимания инструкции.

Для получения необходимых пояснений свяжитесь с производителем либо с их представителями на местах. При доставке оборудования следует проверить её комплектность. О наличии возможных дефектов незамедлительно сообщите представителю завода изготовителя **“MIPACK Torre S.p.A”**.

Вслучаи эксплуатации оборудования не по назначению и/или повреждения его в результате действий, не предусмотренных в данной инструкции, компания-производитель снимает с себя всякую ответственность за неисправность оборудования.

## **ГЛАВА 1. Инструкция и общие сведения об оборудовании.**

### **1.2 ЦЕЛЬ РУКОВОДСВА**

Настоящее руководство разработано в соответствии со стандартом 89/392 СЕЕ и следующими модификациями: 91/368-93/44-93/68, соответствии с DPR 459/96.

Руководство составлено для представления пользователю следующей информации: общее представление о работе оборудования; установка; инструкции по техническому обслуживанию оборудования,- необходимой для правильной работы в соответствии с условиями техники безопасности.

#### **Примечание:**

На рисунках и описаниях, приведенных в данном руководстве по эксплуатации, представлен неокончательный вариант: фирма-производитель **“MIPACK Torre S.p.A”**, оставляет за собой право в любой момент вносить изменения при изготовлении оборудования, деталей и запасных частей; делать какие-либо другие изменения, которые она сочтет необходимыми, в целях усовершенствования работы оборудования.

**Данное руководство по эксплуатации является неотъемлимой частью оборудования и входит в комплект .**

## **ГЛАВА 1. Инструкция и общие сведения об оборудовании.**

### **1.3 СИМВОЛЫ ,ИСПОЛЬЗУЕМЫЕ В РУКОВОДСТВЕ.**



#### **ВНИМАНИЕ!**

Предупреждает о возможных травмоопасных ситуациях, напоминает о правилах техники безопасности, устанавливает нормы поведения в данных ситуациях.



#### **ОПАСНО!**

Указывает на ситуации, которые могут привести к повреждению оборудования и/ или упаковываемого предмета.



#### **ПРИМЕЧАНИЕ!**

Дает полезные советы для правильной эксплуатации оборудования.

### **1.4 ПЕРСОНАЛ,ДЛЯ КОТОРОГО ПРЕДНАЗНАЧЕННО ДАННОЕ РУКОВОДСТВО.**

Персонал, работающий на оборудовании, по выполняемым функциям подразделяется на следующие группы:

- **оператор:** назначается для работы на оборудовании, ознакомленный с правилами техники безопасности.
- **обслуживающий персонал:** специалист, обученный правилам технического обслуживания и в рамках своей компетенции его осуществляющий (обслуживание механических и электрических частей оборудования).
- **квалифицированный технический персонал:** специалисты (программисты и квалифицированный технический персонал), назначенные производителем для ремонта оборудования.

## Глава 2. Технические характеристики.

### 2.1 ОПИСАНИЕ ОБОРУДОВАНИЯ.



РИС.1

1. Панель управления.
2. Защитный кожух.
3. Лоток для упакованных журналов.
4. Колесо с тормозным устройством.
5. Колесо.
6. Разматывающее устройство.
7. Гнездо подключения электросети.
8. Формовочный бокс.
9. Ролики протяжки упаковки.
10. Поперечный запаивающий НОЖ.
11. Прижимные ролики.
12. Продольный запаивающий НОЖ.
13. Транспортер (устанавливается по желанию покупателя).

**2.2 ОПИСАНИЕ ОБОРУДОВАНИЯ.**

**Комплет подающего устройства:**

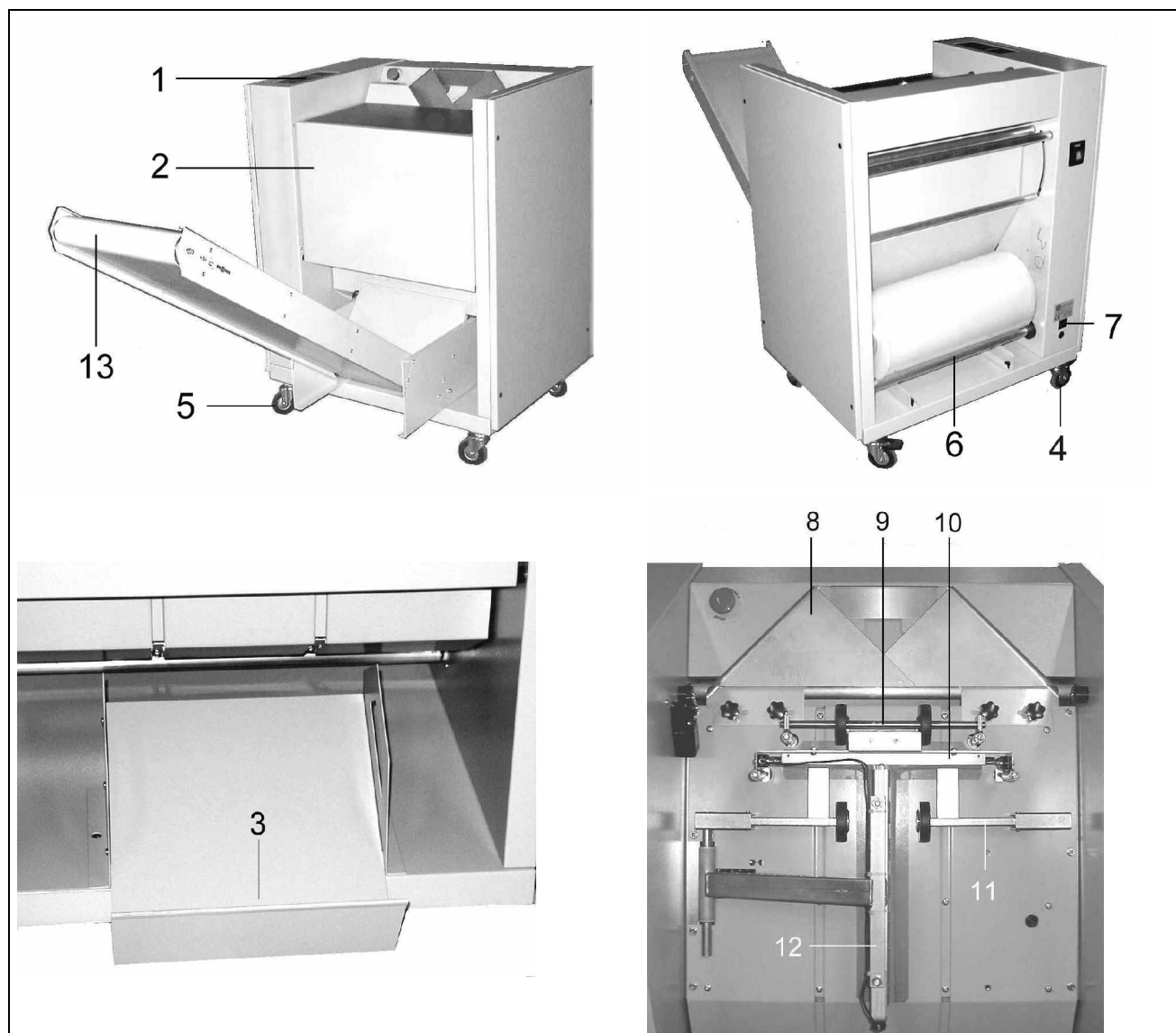
- 1 – Фотоэлемент.
- 2 – Отражатель.
- 3 – Подающий ролик.
- 4 – Подающий ролик.
- 5 – Мотор.(с редуктором)
- 6 – Клиновой зубчатый ремень.

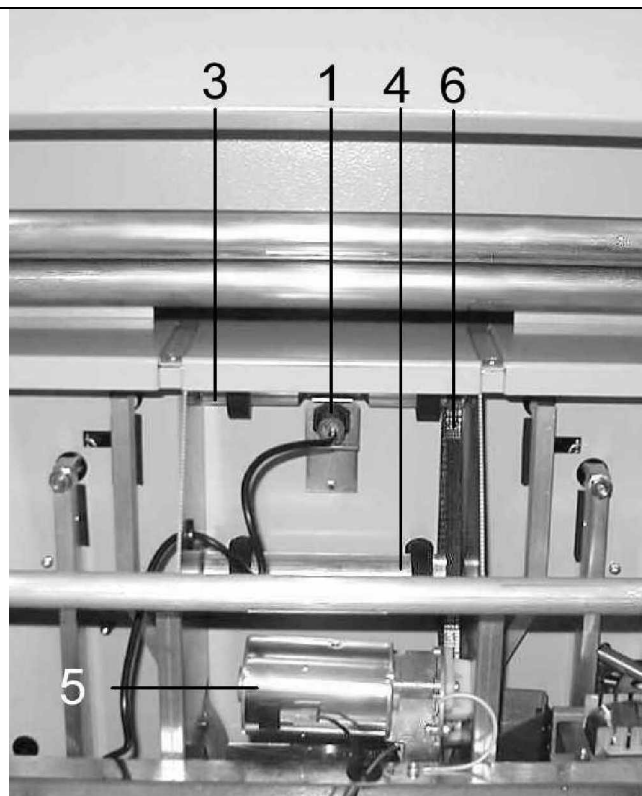
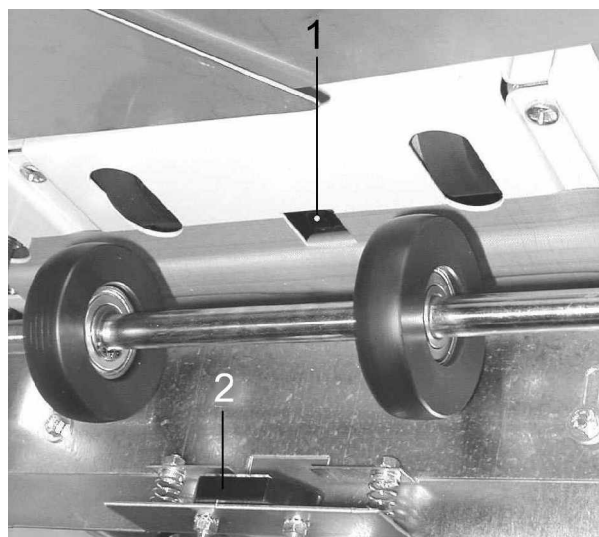

**РИС.2**



**Комплект разматывающего устройства:**

- 1 –Мотор.(с редуктором)
- 2 –Клиновой зубчатый ремень.
- 3 –Шкив.
- 4 –Вал размотки пленки.(мех. привод)
- 5 –Вал вкл. устройства размотки плёнки.
- 6 –Вал направляющий.



РИС.3

**Глава 2. Технические характеристики.**

**2.3 ТЕХНИЧЕСКИЕ ДАННЫЕ ОБОРУДОВАНИЯ**

Вес нетто	130 кг
<b>Габаритные размеры:</b>	
Ширина	600 мм
Длина	840 мм
Высота	1050 мм
<b>Размеры в упаковке:</b>	
Ширина	740 мм
Длина	940 мм
Высота	1230 мм
<b>Условия эксплуатации:</b>	
Температура	0 ÷ 40°C
Относит.влажность (без конденсата)	90%
<b>Электропитание:</b>	
Напряжение/частота	220в/50гц (данные указаны на табличке)
Уровень защиты электропитания	IP 32
<b>Размеры пакуемого предмета:</b>	
Ширина	Min. 160 - Max. 250 мм
Длина	Min. 100 - Max. 360 мм

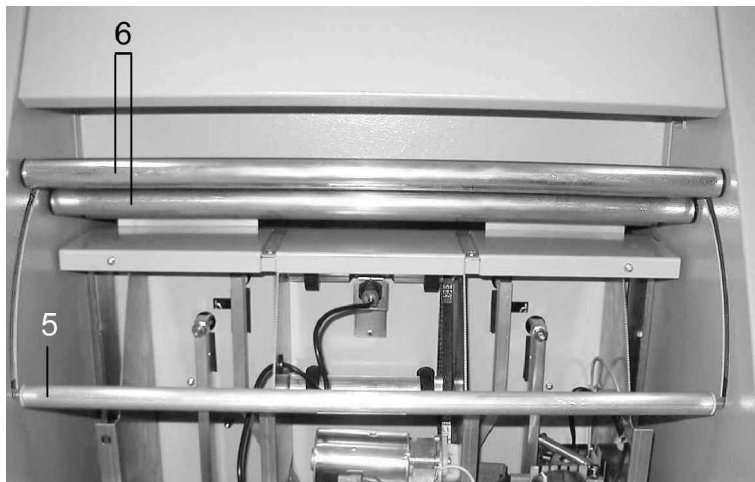
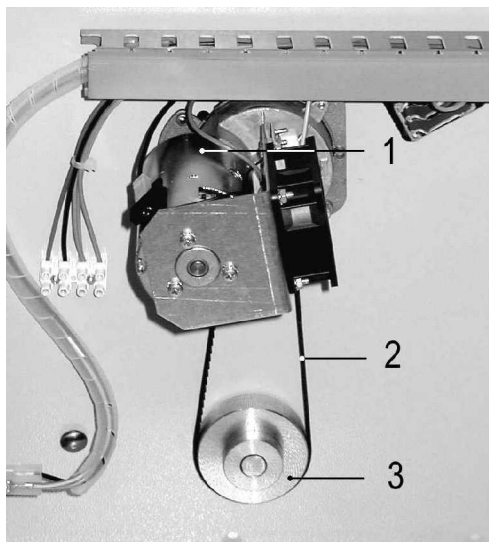
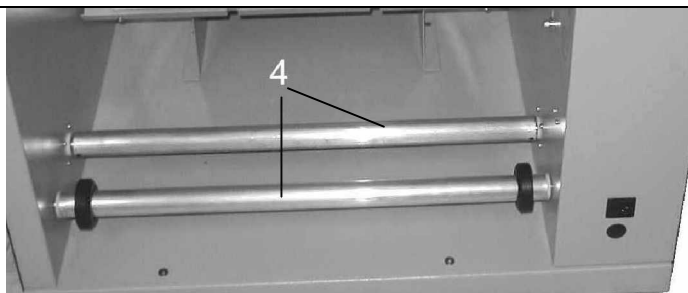
Толщина	15 мм
<b>Производительность:</b>	20 упаковок/мин.
<b>Используемая пленка:</b>	Полиэтиленовая пленка (прозрачная)
Ширина	500-550мм
Толщина	25-30мкр.



## **ПРЕДУПРЕЖДЕНИЕ**

### **ВНИМАНИЕ!**

При создании оборудования НЕ учитывались защитные меры от взрывоопасных ситуаций. Оборудование создавалось с учетом стандартных характеристик.

### **Запрещается!**

Устанавливать и эксплуатировать оборудование в помещениях, от подобных ситуаций не защищенных.

Не привышайте значения и ограничения к работе на оборудовании, указанные выше.

Использование оборудования, не предусмотренное данным руководством, и не отвечающее техническим спецификациями, рассматривается как "НЕПРИЕМЛИМОЕ".

## **Глава 3. Условия эксплуатации.**

### **3.1 ВИБРАЦИЯ, ШУМ И ОСВЕЩЕНИЕ**

#### **Вибрация**

Уровень вибрации, исходящий от MAIL BAG, не угрожает устойчивости оборудования, расположенного рядом с ним ISO-2631.

**Запас прочности = IP30**

#### **Шум**

**Уровень шума при работе машины - 70 децибел**

#### **Освещение**

В помещении, где установлено оборудование, должен быть обеспечен доступ дневного света, а так же оборудовано осветительными приборами в соответствии с нормами техники безопасности.

Минимальный уровень освещенности, необходимый для возможности четко видеть символы и маркировку на оборудовании, составляет **300-500 люк**.

### **3.2 МЕСТО УСТАНОВКИ ОБОРУДОВАНИЯ**

Оборудование должно быть установлено в сухом, проветриваемом (желательно оборудованном вентиляцией), невзрывоопасном и непожароопасном помещении. Отсутствие каких-либо сыпучих материалов.



## **Глава 4. Техника безопасности.**

### **4.1 ОБЩИЕ УКАЗАНИЯ**

Черезвычайно важно внимательно прочитать каждую часть данной главы, так как она содержит важную информацию о травмоопасных ситуациях, к которым может привести ненадлежащая эксплуатация оборудования.

- Не используйте оборудование в целях, не предусмотренных в данном руководстве по эксплуатации.
- Запрещается ремонтировать или вскрывать оборудование лицам, не назначенным специально для этих целей.
- Оператор обязан знать все инструкции, относящиеся к его работе. Уполномоченный персонал ответственный за оборудование обязан информировать оператора о возможных травмоопасных ситуациях, связанных с эксплуатацией оборудования.
- Прежде чем приступить к работе, предусмотрите все ситуации, которые могут быть опасны при работе с оборудованием. Немедленно сообщите ответственному за оборудование о всех возникших непредвиденных ситуациях.
- Не работайте на неисправном оборудовании.
- Производитель, а так же их представитель снимает с себя всякую ответственность за травмы персонала или повреждение оборудования возникшего при несоблюдении правил техники безопасности.

### **4.2 ТЕХНИКА БЕЗОПАСНОСТИ ПРИ УСТАНОВКЕ ОБОРУДОВАНИЯ**

- Транспортировка и установка оборудования осуществляется квалифицированным персоналом с соответствующими техническими знаниями и/или с опытом выполнения такого рода работ.
- Наличие средств подключения к электросети также является обязательным.

- Применяя соответствующие приборы, проверьте электропитание сети, оно должно соответствовать номиналу указанному на заводской табличке оборудования, и заземление.



### **4.3 ТЕХНИКА БЕЗОПАСНОСТИ ПРИ ТЕХНИЧЕСКОМ ОБСЛУЖИВАНИИ**

- Приступайте к техническому обслуживанию и регулировке оборудования только после отключения от электросети.
- Не смазывайте, не ремонтируйте и не регулируйте механизмы оборудования во время его работы.
- Наладка электрических и механических узлов оборудования должна производиться квалифицированным персоналом специально назначенным для этих целей.





## **Глава 4. Техника безопасности.**

### **4.4 ПРЕДОСТЕРЕЖЕНИЯ**

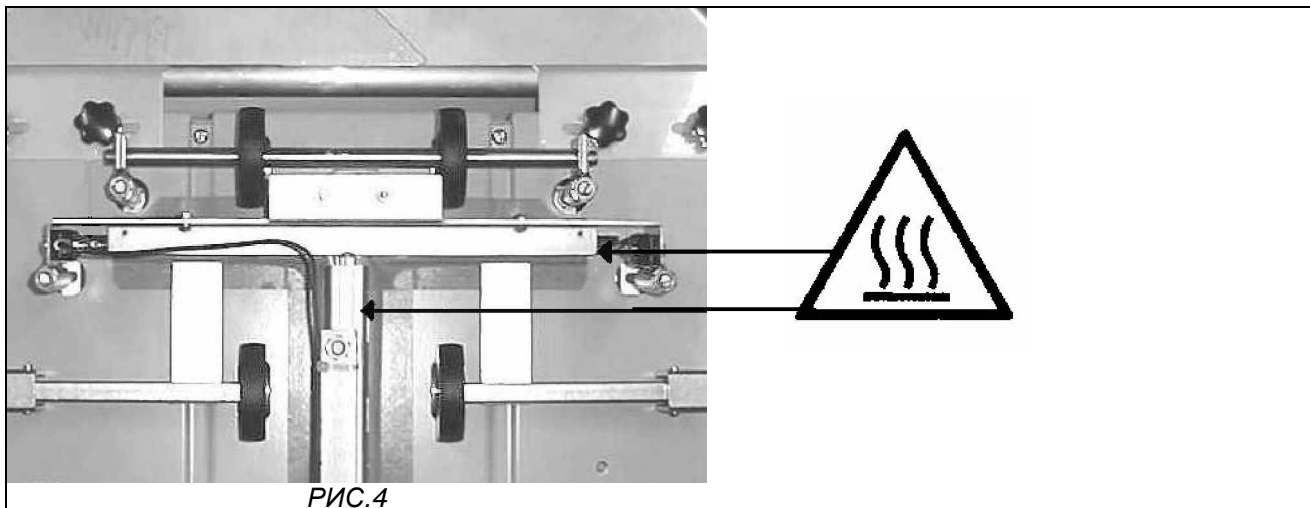
Оборудование не относится к высшему классу опасности. Однако необходимо соблюдать указания, перечисленные ниже.

	<p><b>Опасно!</b>          В связи с тем, что запаивающие лезвия (продольный и поперечный НОЖы) сильно разогреваются - возможно получение ожогов. При техническом обслуживании будьте предельно осторожны - дождитесь полного остывания запаивающих лезвий (рис. 4).</p>
---	--



	<p><b>ВНИМАНИЕ!</b>          Приступая к техническому обслуживанию или регулировке оборудования, выполните требования "подготовки к техническому обслуживанию" (пункт 6.1).</p>
	<p><b>ЗАПРЕЩЕНО</b> проводить техническое обслуживание и/или наладку во время работы оборудования.          Защитные приспособления должны сниматься только специально обученным персоналом, осуществляющим техническое обслуживание данного оборудования.</p>
	<p><b>ЗАПРЕЩЕНО</b> эксплуатировать оборудование без защитных кожухов механических и электрических частей оборудования.</p>
	<p><b>ЗАПРЕЩЕНО</b> проводить техническое обслуживание, не отключив предварительно оборудование от электросети.</p>

## Глава 5. Транспортировка и хранение.

### 5.1 ТРАНСПОРТИРОВКА

Покупателю доставляется проверенное и укомплектованное оборудование.

Проверьте наличие механических повреждений возможных при транспортировке оборудования и его укомплектованность, согласно ранней договоренности с поставщиком.

Упаковка оборудования согласовывается с покупателем с учетом расстояния и способа транспортировки.

**ВНИМАНИЕ!**

Средства транспортировки и поднятия оборудования должны выбираться с учетом веса и габаритов оборудования (технические характеристики, п.2.3).

## 5.2 ХРАНЕНИЕ

В том случае, если оборудование не эксплуатируется в течение длительного времени после поставки, хранится оно должно в помещении, отвечающее требованиям безопасности всех составляющих агрегатов и механизмов оборудования.

В частности:

- Надежность подставки, на которой установлено оборудование.
- Надежность упаковки и консервации оборудования - защита от пыли и влаги.

**ВНИМАНИЕ!**

Не ставьте на машину другие устройства или оборудование.

## Глава 6. Установка оборудования

### 6.1 УСТАНОВКА

**ВНИМАНИЕ!**

Монтаж и установка оборудования, осуществляется только квалифицированным персоналом поставщика, либо уполномоченным для данных работ обслуживающим персоналом покупателя.



Рис.7

Устанавливая оборудование соблюдайте правила техники безопасности. Убедитесь, что напряжение в электросети соответствует напряжению электропитания указанному на заводской табличке, расположенной на корпусе оборудования.

Машина оборудована колесами для более лёгкого передвижения при установке.

Монтируя колеса оборудованные тормозным устройством, следите за тем чтобы они были установлены со стороны оператора (рис.7).

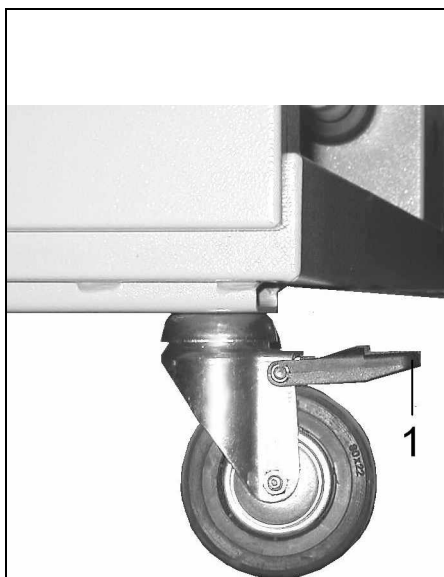
Как только машина надлежащим образом будет установлена, зафиксируйте колеса тормозным устройством.

Подключите машину к электросети:

- вставьте шнур в гнездо (розетка) оборудования (рис.8)
- подключите к сети электропитания

Подключите многожильный провод механизма транспортера к специальному гнезду на оборудовании (рис.9).



Рис.8



Рис.9

## Глава 6. Установка оборудования

### 6.2 НАСТРОЙКА И ПРЕДВАРИТЕЛЬНАЯ ПРОВЕРКА

Все параметры работы оборудования настраиваются и устанавливаются при предварительных испытаниях, проведенных на заводе для проверки работы всех частей оборудования.

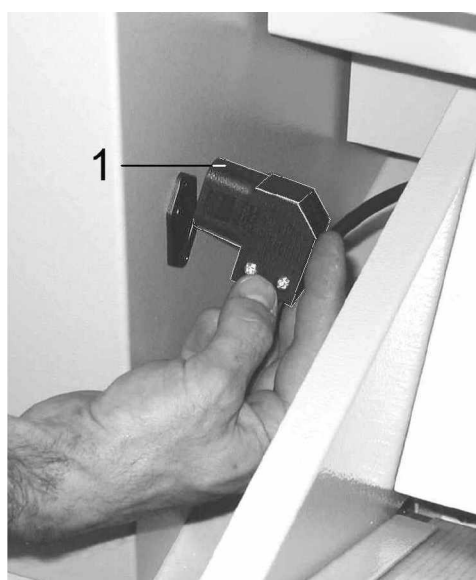
Однако до начала эксплуатации оборудования, следует проверить и если требуется, произвести необходимые настройки:

- настройте формовочный бокс (1-рис.10) в соответствии с шириной упаковываемого предмета: для этого следует ослабить винты (2-рис.10) и сдвигая или раздвигая элементы формовочного бокса добиться требуемой ширины.

- установите формовочный бокс таким образом, чтобы пакуемый предмет располагался по центру относительно продольного запаивающего НОЖа и затените винты(2-рис.10).
- При помощи винтов(2-рис.11) настройте необходимый угол наклона транспортера (1-рис.11), используя отверстия, просверленные на фиксирующей пластине.

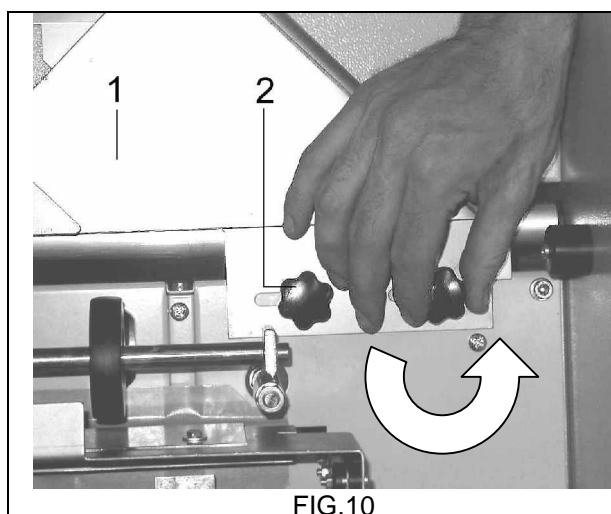

FIG.10

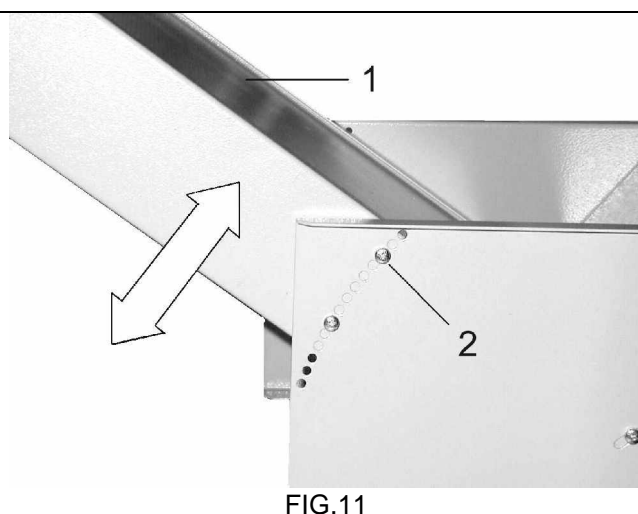

FIG.11

### 6.3 ДЕМОНТАЖ И УТИЛИЗАЦИЯ ОТХОДОВ ПЛЁНКИ



#### **ВНИМАНИЕ!**

Демонтаж оборудования осуществляется только персоналом, обученный правилам демонтажа и знающим технику безопасности при работе с механическими и электрическими частями оборудования.

Демонтаж оборудования:

- отключите оборудование от электросети;
- демонтируйте механические и электрические части оборудования.

Отходы утилизируются в соответствии с классом отходов, к которому они принадлежат, и согласно законодательству страны, где установлено данное оборудование.

## Глава 7. Эксплуатация оборудования

### 7.1 ПРИНЦИП УПАКОВКИ

Оборудование "MAIL BAG" предназначено для упаковки полиграфической продукции.

Для упаковки используется рулон полиэтиленовой пленки (полотно), устанавливаемый на устройство с электромеханическим приводом размотки пленки.

Формирование упаковки осуществляется специальным приспособлением - формовочным боксом.

В формовочный бокс пленка укладывается (подаётся) согласно схеме указанной на корпусе оборудования (рис.13).



Сформированная упаковка автоматически подаётся в зону запайки, за тем автоматически происходит запайка продольной и поперечной сторон предмета.

По окончании цикла запайки упакованный предмет автоматически выдаётся в установленный контейнер.

Оператор, работающий с машиной, уполномочен контролировать весь процесс упаковки, а также сообщать обо всех выявленных неисправностях персоналу, производящему техническое обслуживание, либо в службу сервиса представителя **“MIPACK Torre S.p.A”**.



**ВНИМАНИЕ!**

Использование оборудование в иных целях, не предусмотренных данным руководством, рассматривается как неприемлимое использование.

Запрещается использование расходных материалов (плёнки) не указанной в данном руководстве.

## **Глава 7. Эксплуатация оборудования**

### **7.2 РЕГУЛРОВКА**

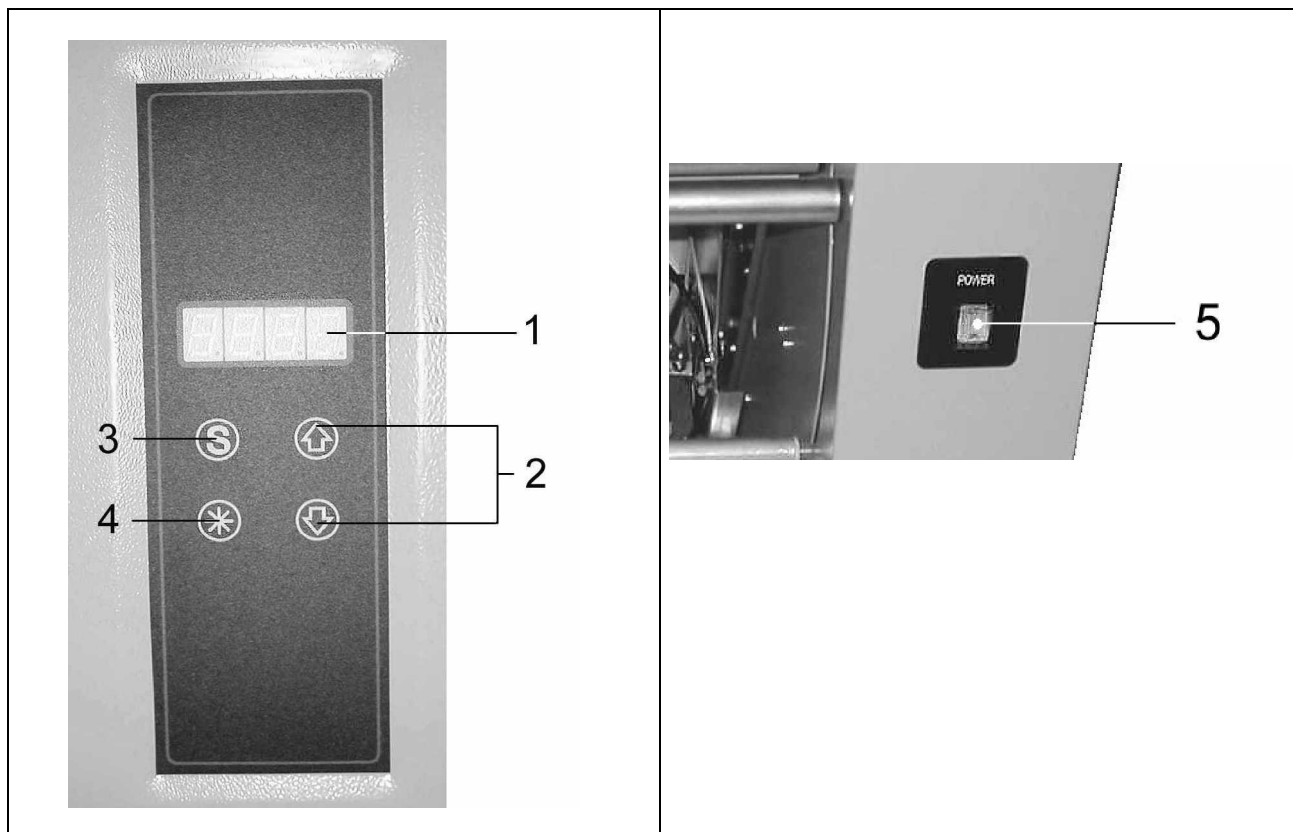

1. ДИСПЛЕЙ
2. КНОПКА УПРАВЛЕНИЯ (увеличение либо уменьшение значений функций)
3. КНОПКА ВЫБОРА
4. КНОПКА СБРОСА ДАННЫХ
5. ГЛАВНЫЙ ВЫКЛЮЧАТЕЛЬ (расположен на задней стенке оборудования)

#### ЭТАП 1= ВКЛЮЧЕНИЕ МАШИНЫ

Нажмите главный выключатель ( 5 ) в поз. **ON** (вкл.).

#### ЭТАП 2= ПРОГРАММИРОВАНИЕ

Нажмите кнопку (3), можно просмотреть все функции программы, при этом установленные значения функций могут быть изменены нажатием кнопки(2). Установив необходимые значения функции, нажмите кнопку (3) и отпустите её – переход к следующей функции программы.

#### ЭТАП 3 = ПЕРВАЯ ЗАПАЙКА

Для того чтобы произвести первую запайку ,необходимо:

- открыть защитный кожух(2-рис.1) (сопровождается включением звуковой сигнализации и показанием индикации дисплея (**A1**)). В данном показании индикации (**A1**) оборудование переходит в режим “авария”, при этом запаивающие поперечный и продольный НОЖы не представляют опасности, за исключением нагревательного элемента поперечного НОЖа.
- соблюдая правила техники безопасности при открытом защитном кожухе, установите пленку (раздел “Установка пленки”)
- нажмите кнопку (4), при этом поперечный запаивающий НОЖ произведет первую запайку.
- закройте защитный кожух.

#### ЭТАП 4 = НАЧАЛО РАБОТЫ

Как только оборудование будет полностью настроено, оно готово к работе.

**ПРИМЕЧАНИЕ:** Для того чтобы вернуться к стандартным (заводским) установкам, включите основной выключатель(5), одновременно нажав кнопку (4).

## Глава 7. Эксплуатация оборудования

### 7.3 ЗНАЧЕНИЯ ФУНКЦИЙ ПРОГРАММЫ

Программа состоит из 10 функций, значения которых могут быть изменены:

Функция	Диапазон значений	Рекомендуемые значения
<b>P</b>	0 ÷ 9999	0
<b>1</b>	10 ÷ 50	45
<b>2</b>	10 ÷ 50	30
<b>3</b>	10 ÷ 50	40
<b>4</b>	0,1 ÷ 2,5 (Sec.)	0,8
<b>5</b>	1 ÷ 10	0,5
<b>6</b>	1 ÷ 10	0,2
<b>7</b>	0 ÷ 25	0,5
<b>8</b>	0 ÷ 25	10
<b>9</b>	0/1	1

#### **P – Счетчик упаковок**

Машина оборудована счетчиком, который автоматически подсчитывает количество упаковок. Чтобы установить значение 0, нажмите на кнопку (4) и удерживайте её нажатой в течение 2-3 сек.

#### **1 – РЕГУЛИРОВКА ДАВЛЕНИЯ ПРОДОЛЬНОГО ЗАПАИВАЮЩЕГО НОЖА**

Регулировка давления продольного НОЖа соответственно толщине журнала: больше толщина – больше давление. Если продольный НОЖ сильно продавливает журнал, необходимо уменьшить давление.

#### **2 – РЕГУЛИРОВКА ДАВЛЕНИЯ ПОПЕРЕЧНОГО ЗАПАИВАЮЩЕГО НОЖА**

Регулировка давления поперечного НОЖа соответственно толщине плёнки и массе журнала.

#### **3 – РЕГУЛИРОВКА ДАВЛЕНИЯ ПОДАЮЩЕГО РОЛИКА**

Обычно эту характеристику регулировать не нужно. В том случае если журнал очень тяжёлый, необходимо увеличить давление.

#### **4 – РЕГУЛИРОВКА ВРЕМЕНИ ЗАПАИВАНИЯ (ПОПЕРЕЧНЫЙ НОЖ)**

Время запаивания регулируется в соответствии с качеством пленки и её толщиной.

#### **5 – РЕГУЛИРОВКА ТЕМПЕРАТУРЫ ПОПЕРЕЧНОГО ЗАПАИВАЮЩЕГО НОЖА**

Эта функция позволяет поддерживать постоянную температуру поперечного запаивающего НОЖа. Значение температуры регулируется в соответствии с режимом машинного цикла, качеством плёнки и её толщиной.

#### **6 – РЕГУЛИРОВКА ТЕМПЕРАТУРЫ ПОПЕРЕЧНОГО ЗАПАИВАЮЩЕГО НОЖА ВО ВРЕМЯ ПЕРЕРЫВА В РАБОТЕ**

Функция поддерживает заданую температуру при простое машины. Она связана с предыдущей функцией регулировки.

#### **7 – РЕГУЛИРОВКА ПЛОТНОСТИ УПАКОВКИ**

Функция используется при упаковке тяжелых журналов. Вначале запаивание производится продольным запаивающим НОЖом для того, чтобы упаковка не была слишком плотной, затем поперечным запаивающим НОЖом. В этом случае упаковка не будет повреждена.

#### **8 – РЕГУЛИРОВКА ДЛИНЫ УПАКОВКИ**

Регулирует расстояние между журналом и запаиваемой стороной упаковки.

#### **9 – ТИП ПЛЁНКИ**

Выбор режима срабатывания фотоэлемента, в зависимости от типа и качества плёнки (0=не прозрачная/ 1=прозрачная). Настройка данной функции требуется только при установке данного типа фотоэлемента (на прозрачность либо не прозрачность). Заводская установка фотоэлемента предполагает работу с прозрачной плёнкой.

## **Глава 7. Эксплуатация оборудования**

### **7.4 ВОЗМОЖНЫЕ НЕИСПРАВНОСТИ**

В случае “ОШИБОК” в работе оборудовании на дисплее отражаются следующие значения неисправности (сопровождается включением звуковой сигнализацией)

<b>A1</b>	Открыт защитный кожух.
<b>A2</b>	Неисправность механизма размотки плёнки либо неправильная установка рулона плёнки.
<b>A3</b>	Неисправность электромагнитов привода поперечной запайки. Свяжитесь со службой сервиса.
<b>A4</b>	Неправильно заданы характеристики функций.

В том случаи если задано значение функции счёта количества упаковок, то при достижении заданного значения количества упаковок, счётчик автоматически отключает цикл упаковки (подается звукой сигнал), машина будет паковать только в ручном режиме.

Для того чтобы активизировать автоматический режим (обнулите счётчик упаковок) -нажмите кнопку (4) и удерживайте её в течение 3-4 сек.

**N.B.:** Если на машине установлен транспортер, и при этом в течение 10 сек. ничего не было упаковано, лента транспортера автоматически останавливается.

## **Глава 7. Эксплуатация оборудования**

## 7.5 УСТАНОВКА ПЛЕНКИ

Установка рулона и схема размотки пленки показана на рис.13

Для того чтобы правильно установить пленку, последовательно выполняйте следующие операции:

- 1) Откройте защитный кожух(2).
- 2) Отмотайте 1,5 метра пленки.
- 3) Согласно схеме (рис.13) протяните пленку (поз.1)

Заправка пленки в формовочный бокс производится со стороны задней панели оборудования:

- 4) Обмотайте вокруг правой части формовочного бокса верхнюю часть пленки (поз.2)
- 5) Обмотайте вокруг левой части формовочного бокса нижнюю часть пленки (поз.3)
- 6) Протяните пленку и проследите, чтобы одна часть пленки накладывалась на другую (поз.4)

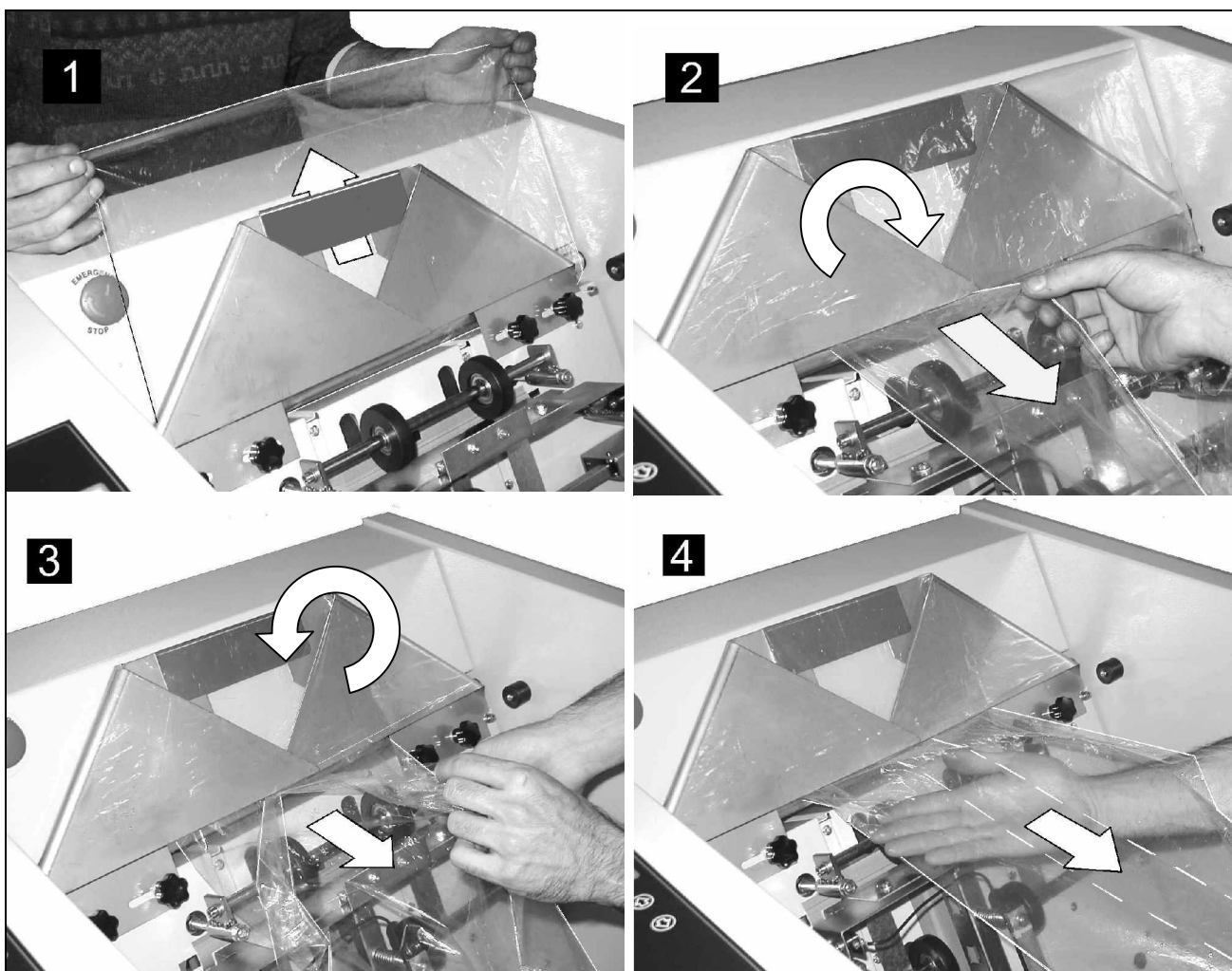
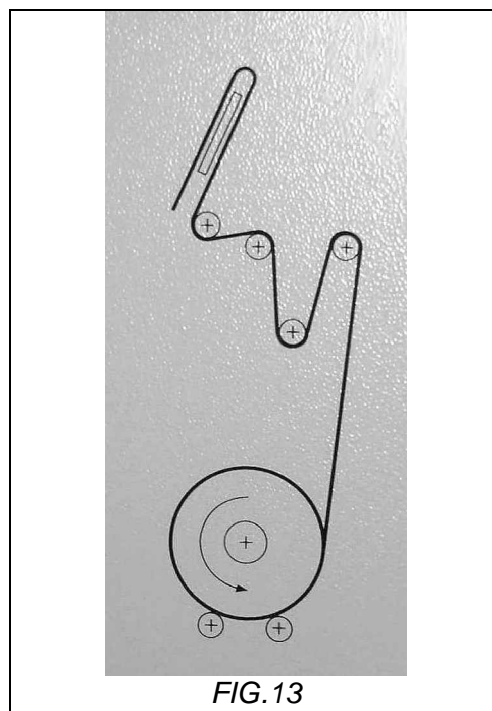

## 7.5 УСТАНОВКА ПЛЕНКИ

7) Протяните пленку под роликами протяжки (поз.5)

8) Расправьте пленку и выполните первое запаивание (поз.6 и поз.7):

а) Включите оборудование(при открытом защитном кожухе сработает сигнализация аварии-A1 со звуковым сигналом)

б) Нажмите кнопку (4) на панели управления и удерживайте ее в течение (5 сек.)

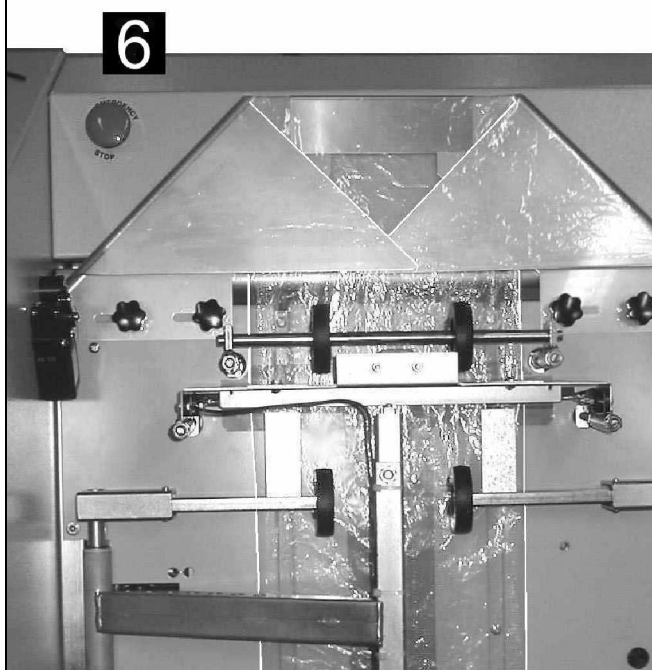
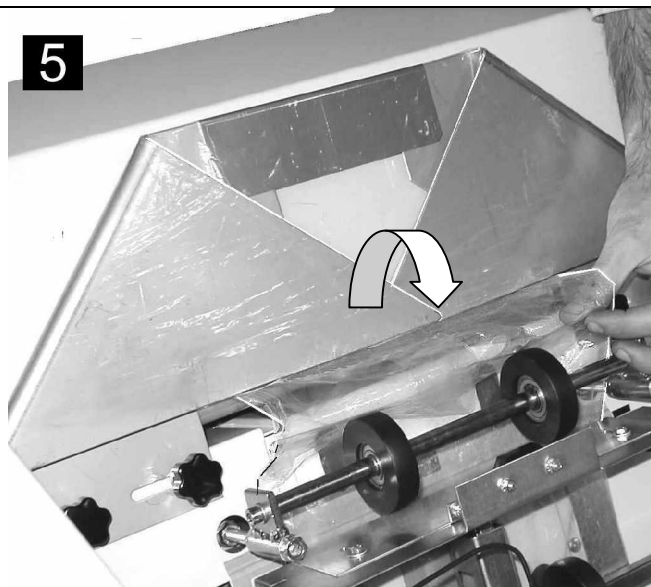

## 8.1 ПРЕДОСТЕРЕЖЕНИЕ И ПОГОТОВКА К ТЕХНИЧЕСКОМУ ОБСЛУЖИВАНИЮ



### **ВНИМАНИЕ!**

Техническое обслуживание осуществляется квалифицированным персоналом, знающим устройство оборудования.

Запрещено проводить техническое обслуживание или ремонт во время работы оборудования.

После необходимого снятия защитных кожухов для доступа к электромеханическим частям оборудования, обязательно после ремонта, устанавливайте их на место.

Изучите правила техники безопасности, описанные в данном руководстве и действующие в стране, где установлено оборудование.

### **ПОДГОТОВКА К ТЕХНИЧЕСКОМУ ОБСЛУЖИВАНИЮ**

Данная подготовка должна проводиться перед плановым и внеочередными работами по техническому обслуживанию оборудования.

- Переключите кнопку “5” в поз. OFF.
- Нажмите кнопку “EMERGENZA”.(авария)
- Отключите оборудование от электросети, вытащив шнур из розетки.

## 8.2 ТАБЛИЦА ТЕХНИЧЕСКОГО ОБСЛУЖИВАНИЯ



### **ВНИМАНИЕ!**

Техническое обслуживание проводится специально назначенным для этого квалифицированным персоналом, обученным правилам проведения ремонта и регулировки механических и/или электрических частей оборудования.

Данное оборудование не требует выполнения большого объема работ по техническому обслуживанию.

Техническое обслуживание проводите согласно «Плану технического обслуживания».

### **ПЛАН ТЕХНИЧЕСКОГО ОБСЛУЖИВАНИЯ**

ПЕРИОДИЧНОСТЬ	ЧАСТИ	ОБСЛУЖИВАНИЕ
Ежедневно	Оборудование	Чистка и уборка оборудования.
Ежемесячно	Механизм размотки пленки	Проверить степень натяжения и изношенность зубчатого ремня. Состояние микроконтактов привода размотки пленки.
Ежемесячно	Устройство протяжки и подачи упаковки	Проверить степень натяжения и изношенность зубчатого ремня. Состояние прижимных роликов.
Ежемесячно	Устройства запайки	Проверить состояние тефлоновых лент и амортизирующих резиновых прокладок. Состояние механизмов поперечного и продольного запаивающего НОЖей.
Ежемесячно	Транспортер	Проверить степень натяжения и изношенность зубчатого ремня. Проверить степень натяжения и изношенность ленты транспортера.



### **ВНИМАНИЕ!**

Редуктора приводов разматывающего и подающего устройств смазаны синтетическим маслом с длительным сроком использования, и следовательно, не требуют дополнительной смазки.



### 8.3 ЭЛЕКТРОСХЕМА

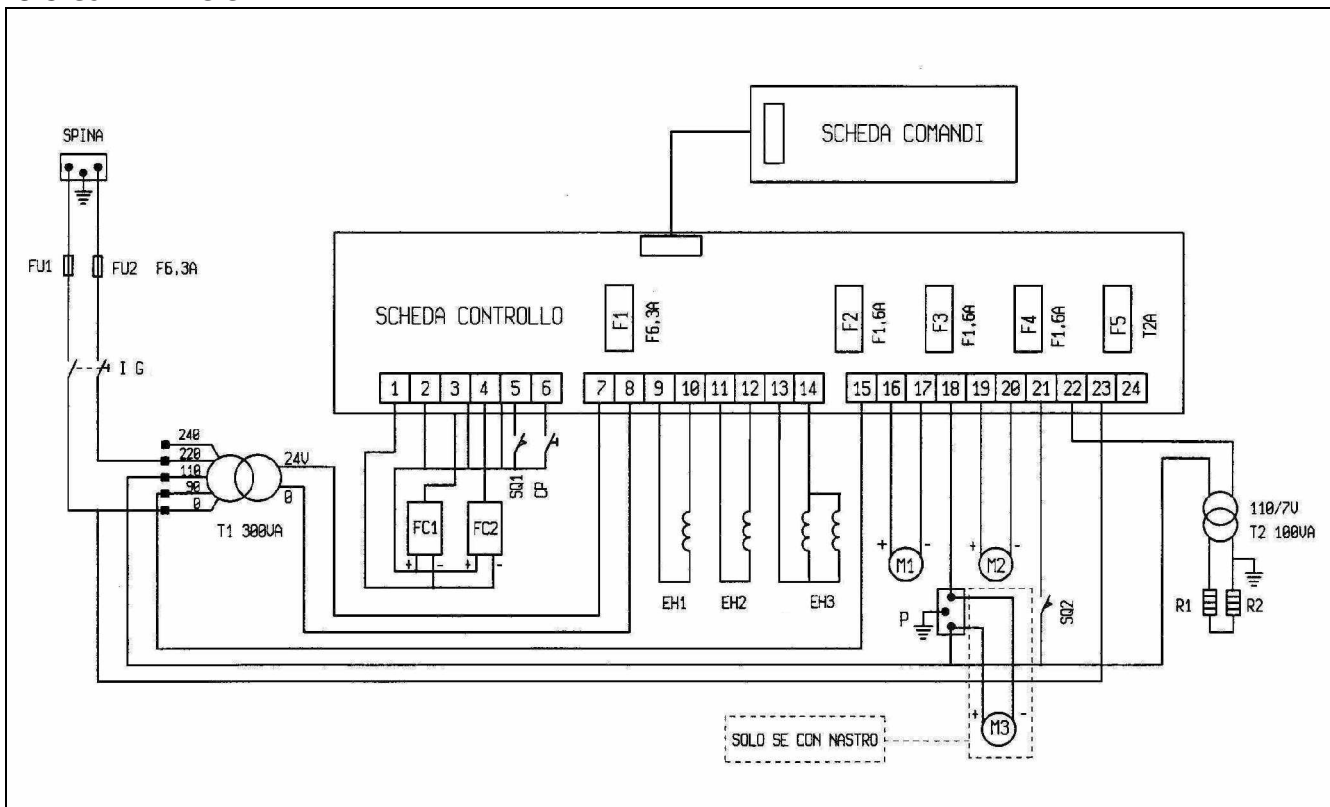

- IG** Главный выключатель
- FU1** Предохранитель F6.3A
- FU2** Предохранитель F6.3A
- FC1** Фотоэлемент для непрозрачной пленки
- FC2** Фотоэлемент для прозрачной пленки
- SQ1** Микроконтакт "авария" (защитный кожух(2))
- SQ2** Микроконтакт устройства размотки пленки
- P** Розетка привода транспортера
- CP** Управление ножным рычагом (транспортер)
- M1** Мотор подающего устройства
- M2** Мотор устройства размотки пленки
- M3** Мотор транспортера
- EH1** Электромагнит продольного запаивающего НОЖа
- EH2** Электромагнит подающего устройства
- EH3** Электромагнит поперечного запаивающего НОЖа
- R1** Продольный запаивающий НОЖ
- R2** Поперечный запаивающий НОЖ
- T1** Трансформатор подающего устройства
- T2** Трансформатор запаивающих НОЖей

## **8. Условия гарантии**

1. Гарантийный ремонт осуществляется в течение 6 (шести) месяцев со дня отгрузки оборудования со склада поставщика. При использовании расходных материалов (пленка ПВХ, ПОФ, ПП, ПЭ) рекомендуемых поставщиком – гарантийный срок увеличивается до 12 (двенадцати) месяцев.
2. На гарантийное обслуживание принимается оборудование с соответствующим серийным номером и оригиналом гарантийного талона заполненного соответствующим образом.
3. Настоящая гарантия не распространяется на:
  - изнашиваемые компоненты (тефлоновое покрытие, запаивающие лезвия (ножи), изоляторы ножа, амортизационная резина, утеплитель);
  - расходные материалы на оборудование с водяной системой охлаждения (антифриз, дистиллированная вода);
  - расходные материалы для вакуумного и имеющих устройства пневматического привода оборудование (вакуумное и компрессионное масла);
  - плавкие компоненты (предохранители, вставки); внешние механические повреждения; попадание жидкостей или активных сред на оборудование или его внутренние детали.
4. Гарантийные обязательства не распространяются на ущерб, причиненный другому оборудованию, работающему в сопряжении с данным.
5. Оборудование не подлежит гарантийному обслуживанию в следующих случаях: работа на оборудовании лиц, не указанных в акте ввода в эксплуатацию, обнаружение попытки стереть или уничтожить заводской номер с корпуса оборудования; обнаружение попытки уничтожить, стереть или изменить номер, дату продажи в гарантийном талоне; гарантийный талон потерян, заменен, в нем имеются исправления, дополнения, помарки; несоблюдения правил эксплуатации оборудования указанных в инструкции по эксплуатации; любые конструкционные изменения, без письменного согласования завода изготовителя ; проведения ремонта лицами, не имеющими на это соответствующего разрешения; повреждения вследствие обстоятельств непреодолимой силы, форсмажор.
6. Гарантия не распространяется на неисправности, вызванные использованием не оригинальных устройств, узлов, элементов или приспособлений (аксессуаров).
7. Гарантия не обеспечивает возмещение затрат, связанных с переездом или транспортировкой оборудования до Сервисной службы Продавца.
8. Гарантийные требования должны быть предъявлены немедленно после обнаружения неисправности или дефекта.
9. Гарантийный ремонт осуществляется: при доставке неисправного оборудования в сервисную службу Продавца в течение 2 (двух) дней; при вызове специалиста в течение 3 (трех) дней с момента поступления заявки. Выезд специалиста осуществляется только в пределах МКАД.
10. В случае отсутствия комплектующих или запасных частей для оборудования, подлежащего гарантийному ремонту в Сервисной службе, гарантийное обслуживание откладывается на время, пока необходимые комплектующие или запчасти не поступят в Сервисную службу.
11. Оригинал технического паспорта является документом, подтверждающим право на гарантийное обслуживание оборудования. Ремонт неисправного оборудования, не подлежащего гарантийному обслуживанию, осуществляется за счет Покупателя по действующим расценкам.